

B.Mek. S.r.l.

DOSATRICI, MACCHINE, MANUTENZIONI

Sede in Via Polveriera, 44/46 - 20026 Novate Milanese (MI)

Cod. Fisc. e P.IVA: 05874780967- Tel. 02/91559128

info@bmek.it

www.bmek.it

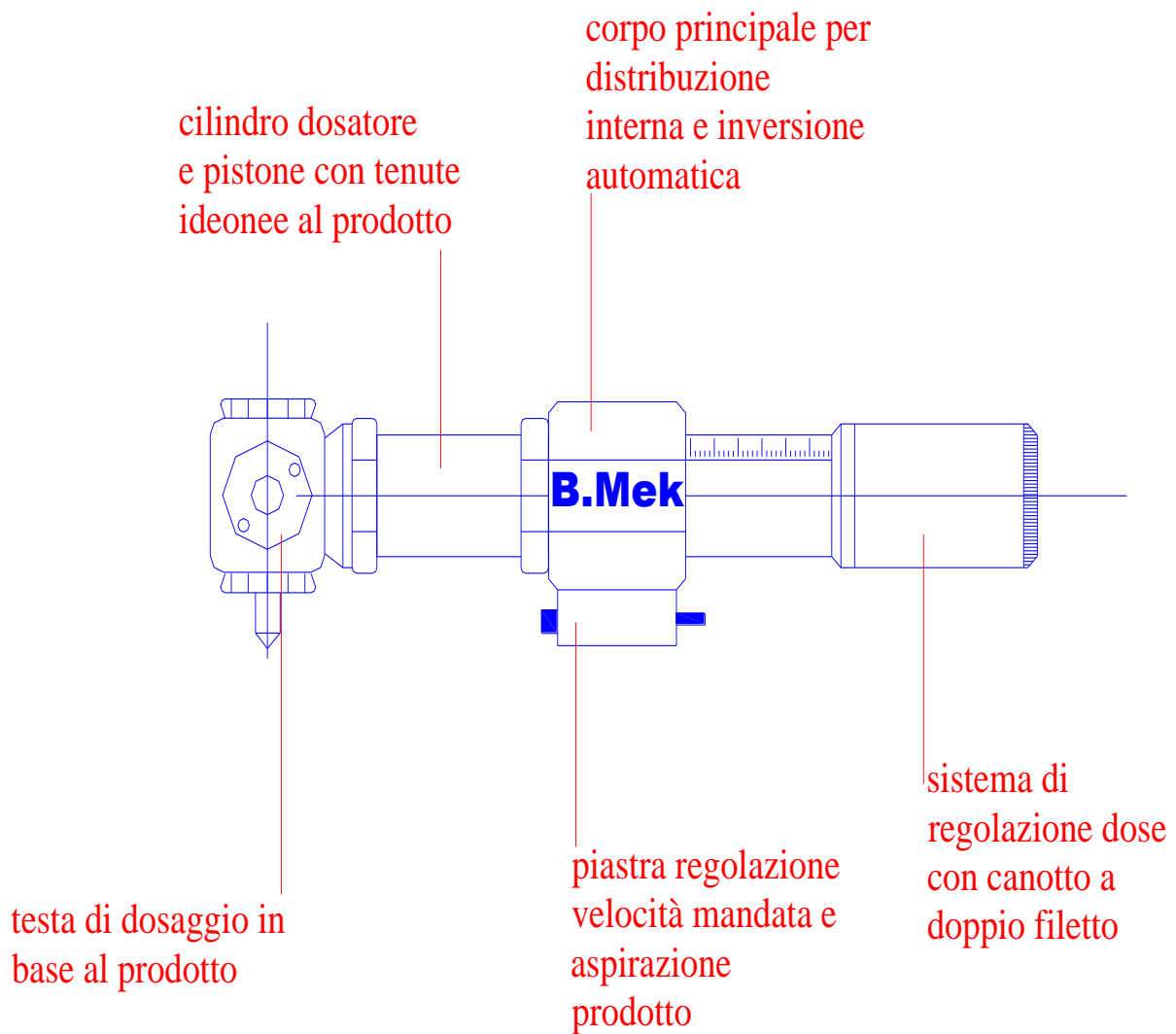

B.Mek.

COSTRUZIONE, MANUTENZIONE MACCHINE DOSATRICI E RIEMPITRICI

MACCHINA DOSATRICE VOLUMETRICA A FUNZIONAMENTO PNEUMATICO MODELLO "B" per prodotti liquidi, densi, pastosi omogenei:

L'unità Dosatrice viene impiegata nell'industria:

- ALIMENTARE
- DOLCIARIA
- CONSERVIERA
- LATTIERO / CASEARIA
- FARMACEUTICA
- COSMETICA
- CHIMICA

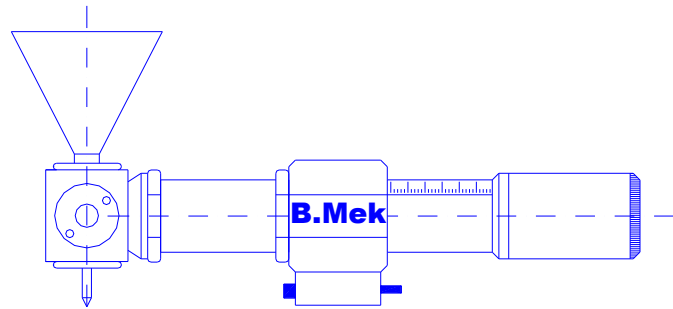

e in tutte le applicazioni dove è richiesta un'alta produttività e precisione.

CARATTERISTICHE PRINCIPALI:

- Cassetto distributore interno, tenute in PTFE, asta inox e inversione automatica
- Volume regolabile mediante canotto con doppio filetto e scala graduata.
- Funzionamento senza lubrificazione ad aria compressa con pressione regolabile.
- Regolazione indipendente della velocità di aspirazione e della mandata del prodotto.
- Guarnizioni auto lubrificanti e materiali adatti ad ogni tipo di prodotto.
- Parti a contatto con il prodotto in acciaio INOX.
- Attacchi macchina DIN.
- Sicuro e preciso trasferimento di prodotti delicati o di difficile trattamento.
- Preciso e veloce dosaggio di ogni tipo di fluido.
- Minimo ingombro.
- Esecuzione in materiali speciali.
- Facile installazione su impianti di confezionamento automatico.
- Ampia gamma di accessori.
- La macchina può essere riscaldata per prodotti da dosare a caldo.
- La macchina viene, anche fornita in versione due, tre, quattro cilindri.

B.Mek.

COSTRUZIONE, MANUTENZIONE MACCHINE DOSATRICI E RIEMPITRICI

ACCESSORI:

➤ Sistemi di alimentazione:

Tramoggia inox conica, tronco-conica, quadra e a richiesta
Tramoggia con agitatore, con coclea, riscaldata, con sonde livello , con attacco alimentazione in automatico con pompe di trasferimento sempre di ns produzione con ampia gamma di accessori

Vasche di stoccaggio inox con ruote, scarico , coperchio ecc

Bocchettone di aspirazione (solo per testa auto pescante x liquidi per aspirare direttamente dal fusto).

➤ Sistemi di erogazione:

Ugelli a cannula , multiuscite , flessibili e speciali

Ugello otturatore salvagoccia INOX con funzionamento pneumatico

Pistola flex di dosaggio e farcitura

DOSARE FARCIRE GLASSARE E DECORARE

RIPARTITORI MULTI-USCITE con ugelli dritti o a infilzo

RIPARTITORI MULTI-USCITE ad otturatore salvagoccia e spacca flusso

Brioche, torte, crostate, biscotti, panettoni, colombe, ecc

Panini, tramezzini, pizze, focaccine, tartine, lasagne, cannelloni, ecc

➤ Supporti e optional

Basamento INOX completo di impianto pneumatico, pedale di azionamento, gruppo filtro, riduttore, e valvola scarico impianto.

(Basamento da banco e basamento da terra)

Piano regolabile in altezza e centratori contenitori.

Strutture inox , anche carrellate e carpenteria x ogni richiesta

Struttura inox regolabile Sali-scendi porta ugello oppure ripartitore di dose ,per ogni tipologia di macchina o impianto

B.Mek.

COSTRUZIONE, MANUTENZIONE MACCHINE DOSATRICI E RIEMPITRICI

CARATTERISTICHE TECNICHE

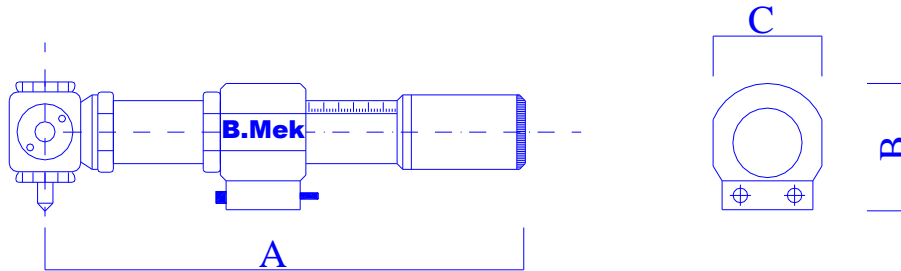

Mod	Dose cc Filling range.	Dimensioni. Dimension (mm)			Peso Weight (kg)	Velocità Speed pz. Min	Consumo consumption (air) aria Lt. Min.	Pressione Pressare bar
		A	B	C				
B-70	2_70	700	160	120	14	60	100	6_7
B-350	10_350	700	160	120	18	50	130	6_7
B-500	50_500	700	160	120	22	45	150	6_7
B-1000	70_1100	950	180	140	25	40	230	6_7
B-2500	200_2500	1000	215	160	30	30	300	6_7
B-5000	500_5000	1400	240	190	50	10	380	6_7

TESTATE DOSATRICI INTERCAMBIABILI:

- Rotante (alta viscosità) Automatica (liquidi) Otturatore (semi-liquidi e cremosi).

PRODOTTI TRATTATI

ALIMENTARE:

Ricotta, mascarpone, yogurt, burrata, latte, panna, margarina, burro, gelato, insalata russa, capricciosa, maionese, salse, ragù, besciamella, pesto, condimenti, purè, patè, zuppe, passata di pomodoro di verdura e frutta, trippa con verdure cotta, pasta con legumi e verdure cremosa cotta, concentrato, miele, cioccolato, marmellata, olio, sciroppo, ecc.

COSMETICO, FARMACEUTICO:

estratti, essenze, soluzioni, saponi, shampoo, bagnoschiuma, aromi, dentifricio, creme di bellezza, tonici, gel, latte detergente, mascara, profumi, ecc.

CHIMICO:

acidi, basi, solventi, olii, vernici, tempere, stucchi, smalti, resine, inchiostri, mastici, colle, saponi, detergenti, perossido organico, ecc,

NB STUCCHI E COLLE POLIURETANICHE COLLEGATI SOTTO VASCA IN PRESSIONE

SERVIZI

ASSISTENZA E MANUTENZIONE X OGNI TIPO DI DOSATORE

**MODIFICHE E LAVORAZIONI MECCANICHE – CARPENTERIA –
IMPIANTISTICA PNEUMATICA**

RICAMBI MECCANICI E TENUTE STANDARD E SPECIALI

USATO